

DAIMLER-BENZ ÖSTERREICH
VERTRIEBSGESELLSCHAFT M.B.H.
5020 SALZBURG, GRIESGASSE 2

OPPENBERG

Typenschein



MERCEDES-BENZ

TYP 190E

Ein Erzeugnis der

DAIMLER-BENZ A.-G., STUTTGART-UNTERTÜRKHEIM

Zur Beachtung!

DIESER TYPENSCHHEIN IST EIN *Besitzdokument*
UND SOLL *nicht im Kraftfahrzeug*
AUFBEWAHRT WERDEN!

Bitte vergleichen Sie vor Zulassung Fahrgestell- und Motor-
nummer im Typenschein mit denen des Fahrzeuges.

Änderungen am Fahrzeug sind der Zulassungsstelle oder der
Prüfungskommission anzuzeigen und müssen auch im Typen-
schein nachgetragen werden.

Der Verlust des Typenscheines ist sofort der Zulassungsstelle
zu melden, bei der das Fahrzeug zuletzt in Vormerkung stand.

Im Falle eines Totalschadens Ihres Fahrzeuges tragen Sie bitte
das Datum der Verschrottung selbst ein. Sie leisten damit
einen wesentlichen Beitrag zur Verkehrssicherheit und Sie ver-
hindern damit die mißbräuchliche Verwendung Ihres Typen-
scheines.

Lfd. Nr.

200604

Typenschein

DAIMLER - BENZ A.G.
STUTTGART-UNTERTÜRKHEIM BRD

GENERALVERTRETUNG FÜR ÖSTERREICH:

DAIMLER-BENZ ÖSTERREICH
VERTRIEBSGESELLSCHAFT M.B.H.
5020 SALZBURG, GRIESGASSE 2

FIRMENMÄSSIGE TYPENBEZEICHNUNG

MERCEDES-BENZ 190 - 20102

Wien am 25. September 1985

Anschrift des Käufers:

Motocar Reparatur u. Service Ges.m.b.H. & Co OHG

Joh. Lugertstr. 8
5020 Salzburg

Kraftfahrzeug
~~XANWAGKX~~
~~XAWWAGKX~~

WDB 201024-1A-246761

Wir bescheinigen hiemit, daß ~~XW~~

das die Fahrgestell-Nr.: WDB 201024-1A-246761 und die
der Motor-Nr.: 102962-12-018688 führt, mit der nachstehend beschriebenen und vom

Bundesministerium für Verkehr genehmigten Type übereinstimmt.

Ausführung der Type:

bb) C) II)
Servolenkung
anthrazitgrau met.
GENERALVERTRETUNG FÜR ÖSTERREICH
DAIMLER-BENZ ÖSTERREICH
VERTRIEBSGESELLSCHAFT M.B.H.
5020 SALZBURG, GRIESGASSE 2

Joh. Lugert ppa. H. Lugert
Unterschrift eines zeichnungsberechtigten
Vertreters des Ausstellers

Eine Abschrift des Genehmigungsbescheides ist angeschlossen.

Nummer des Verzeichnisses
gem. § 30 Abs. 4 KFG. 1967: 200604

Nichtzutreffendes ist zu streichen

Vorlaut des Bescheides, mit dem die Type genehmigt wurde:
BUNDESMINISTERIUM FÜR VERKEHR



120 120

Typengenehmigungs-Bescheid

FÜR KRAFTFAHRZEUGE ODER ANHÄNGER ODER VON FAHRGESTELLEN SOLCHER FÄHRZEUGE

An die **Daimler-Benz Österreich Vertriebsges.m.b.H.,
Griesgasse 2, 5020 Salzburg**

Zahl: 79.936/1-IV/6-82
Prüf-Nr. F/ 5361/82

Tag der Prüfung: 3. 8. 1982

Spruch:

1. Das Bundesministerium für Verkehr genehmigt gemäß §§ 28 und 29 des Kraftfahrzeuggesetzes 1967 unter den im Punkt 2 angeführten Bedingungen die im Punkt 5 beschriebene und in der im Punkt 6 angeführten Zeichnung dargestellte Type. Für die Genehmigung ist nach der Bundesverwaltungsabgabenverordnung 1968, Tarifpost 250, ein Betrag von 1500.- Schilling zu entrichten.

2. Bedingungen:

Auflagen für die Zulassung:

1. Die an der Hinterseite des Fahrzeuges anzubringende Kennzeichentafel darf nur einseitig ausgeführt sein.

2. In den Zulassungsschein ist aufzunehmen:

a) Bei Ausführung X): Die Stützlast darf 75 kg, das höchste zul. Gesamtgewicht eines ungebremsten Anhängers 550 kg (Ausführung aa) bzw. 565 kg (Ausführung bb) und eines Anhängers mit Auflaufbremse 1100 kg (Ausführung aa) bzw. 1130 kg (Ausführung bb) nicht übersteigen. Im Bereich der Anhängervorrichtung ist die Aufschrift „max. Stützlast 75 kg“ deutlich lesbar und unverwischbar anzubringen.

b) Bei Verwendung von M + S-Reifen 175/70 R 14 82 T M & S darf die Geschwindigkeit von 190 km/h, von M & S-Reifen 175/70 82 Q M & S darf die Geschwindigkeit von 160 km/h nicht überschritten werden.

3. Name, ordentlicher Wohnsitz oder Sitz des Erzeugers des Fahrgestelles und des Aufbaues:

**Daimler-Benz A.G.
Stuttgart - Unterürkheim BRD**

Firmenmäßige
Typenbezeichnung

MERCEDES-BENZ 190 - 20102

5. Technische Beschreibung des Fahrzeuges siehe Seite 4 und 5.

MERCEDES - BENZ 190 - 20102

M 1 10

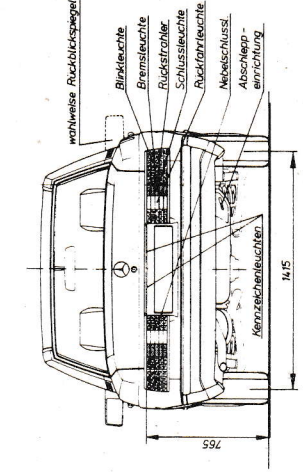
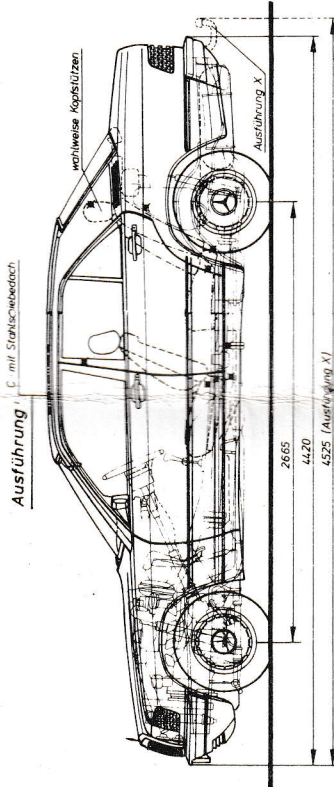
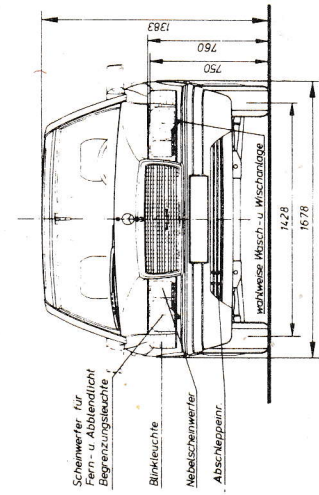
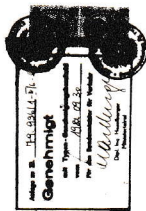

Auspuß - Schalldämpfer M 1 5

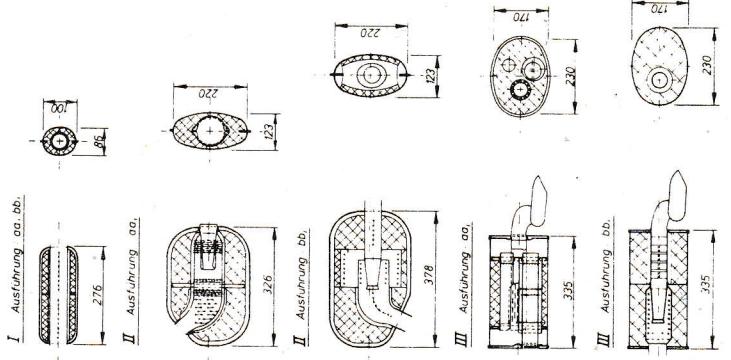

Referenzteile	bar Überdruck vorne	hinten	v max km/h	Freigen
Ausführung aa				
175 70 R 14 82 T	2,0	2,3	190	5,0 x 14 H 2 STAHL LM
175 70 R 14 82 S M 8 S	2,0	2,3	160	"
175 70 R 14 82 T M 8 S	2,0	2,3	190	"
Ausführung bb				
175 70 R 14 82 H	2,2	2,5	210	5,0 x 14 H 2 STAHL LM
175 70 R 14 82 S M 8 S	2,2	2,5	160	"
175 70 R 14 82 T M 8 S	2,2	2,5	190	"

Ausführung aa

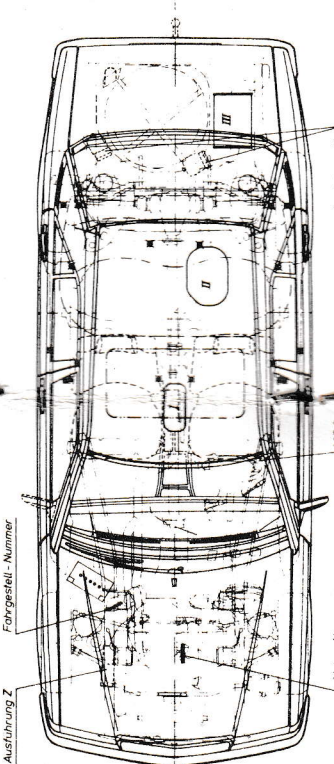

Ausführung bb

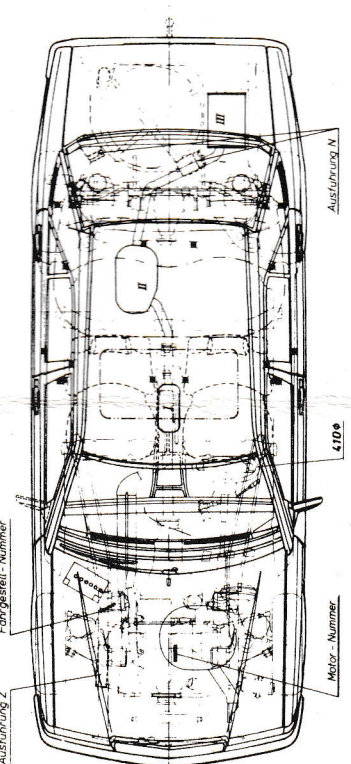

Brems - Schema

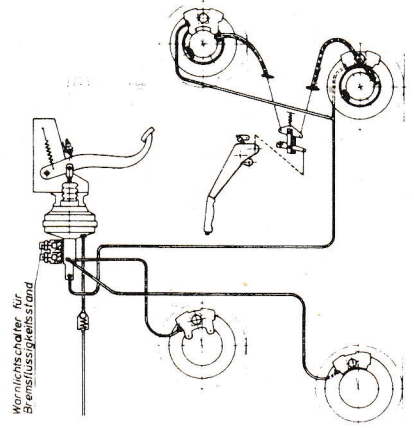

Ausführung S

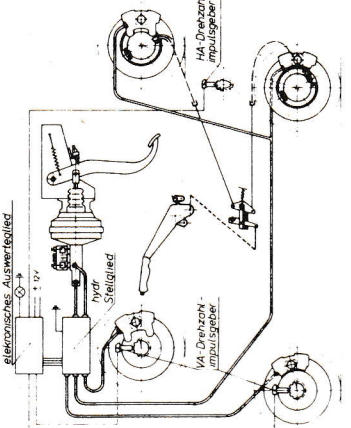

Genehmigungszeichen		Genehmigungszeichen	
Scheinwerfer für Fernlicht und Abblendlicht	HCR E1 34443, 34442	Blinkleuchte vorne	I E1 42656
Scheinwerfer für Fernlicht		Blinkleuchte hinten	2a E1 53352
Begrenzungsleuchte	A E1 34443, 34442	Blinkleuchte seitlich	
Nebelscheinwerfer	B E1 34442	Blinkgeber	A 719043
Schlussleuchte	R-S1 E1 53352	Kennzeichenleuchte	E1 22843
Bremsleuchte	R-S1 E1 53352	Rückstrahler	I E1 53352
Sicherheitsglas	43R 001010 001033 000433 001057	Vorrichtung zum Abgeben von akustischen Warnzeichen	E1 20011 20016
Sicherheitsgurte	E1 0333145 0333146 0333157 0336034	Warnlicht	
Zusatzheizung	A 0760	Warnblinkanlage	A 719043
		Nebelschlussleuchte	B E1 0053352

Auspuffgase: Ausführung aa), la, lb E1 15R03 1688
aa), ll 15R03 1689

6. Die angeheftete Zeichnung ist eine Darstellung des Fahrzeuges.

7. Anzahl der Ergänzungsblätter: 1

Begründung:

Bei der gemäß § 29 KFG 1967 durchgeführten Prüfung wurde festgestellt, daß die zu genehmigende Type den Bestimmungen des Kraftfahrzeuggesetzes 1967 und der Kraftfahrzeuggesetz-Durchführungsverordnung 1967 entspricht. Die Type war daher gemäß § 28 des Kraftfahrzeuggesetzes 1967 unter den im Punkt 2 angeführten Bedingungen zu genehmigen. **Die im Spruch festgesetzte Bundesverwaltungsabgabe wurde entrichtet.**

Wien, am 1982-09-30



Für den Bundesminister:
Dipl.-Ing. Haselberger
Ministerialrat

Verordnung der Behörden gemäß § 41 Abs.5, § 43 und § 44 KFG. 1967

Oppenreiter Karl Heinz
5541 Altenmarkt, Nr. 169

120 120
Dem (Der) _____ am _____ 1985
Dienststempel _____ am _____ 1985
Unterschrift: *Waller*
zugewiesen.

Das oben genannte Fahrzeug wurde abgemeldet. — Die Zulassung des oben genannten Fahrzeuges wurde aufgehoben (Nichtzutreffendes streichen.)

SL-Johann I. Panggam
27. Feb. 1990
Dienststempel _____ am _____ 1990
(Unterschrift)

120 120
Dem Herrn
Szentivanyi Helmut

Hauptpl. 1/3
2523 TATTENDORF, Nö
wurde das Kz. BN-158D zugewiesen.
Baden, am 02.03.1990

Für den Bezirkshauptmann

Das oben genannte Fahrzeug wurde abgemeldet. — Die Zulassung des oben genannten Fahrzeuges wurde aufgehoben (Nichtzutreffendes streichen.)

-6. Sep. 1991

(Unterschrift)

Der Frau
Fahringer Hannelore

Staatbahnstraße 127
136 LAA AN DER THAYA

wurde das Kz. MI-259U zugewiesen.
Mistelbach, am 06.09.1991

Für den Bezirkshauptmann
Hödl

Das oben genannte Fahrzeug wurde abgemeldet. — Die Zulassung des oben genannten Fahrzeuges wurde aufgehoben (Nichtzutreffendes streichen.)

26. Nov. 1993

(Unterschrift)

Raum für behördliche Eintragungen:

 gemeldet am:
 24. April 1995



 120 120
 Dem Herrn Thomas
 Fahringer Thomas
 Staatsbahnstraße 127
 2136 LAA AN DER THAY,
 wurde das Kz. MI-84DM zugewiesen.
 Mistelbach, am 26. 11. 1993
 für den Bezirkshauptmann
